

# RECARO

## XENON 1

BEDIENUNGSANLEITUNG

DE

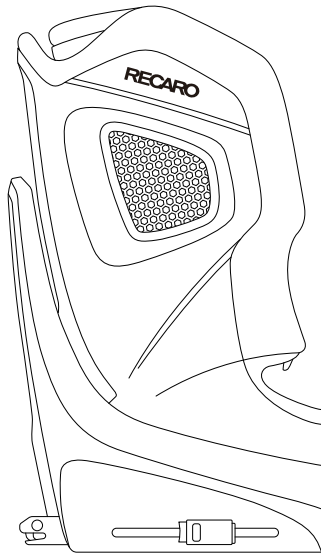

40 - 125cm

Geburt - 7 Jahre

≤21 kg

UNECE Verordnung Nr. R129

PROTECTING OUR FUTURE.

## 1 PRODUKTÜBERSICHT

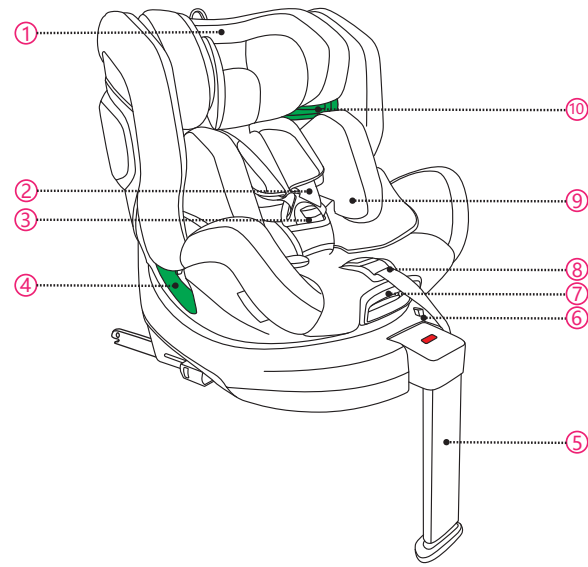

1. Kopfstütze	6. Altersbegrenzer
2. 5-Punkt-Gurtsystem	7. Neigungswinkel/Drehbare Entriegelungshandies
3. 5-Punkt-Gurtschloss	8. 5-Punkt-Gurtversteller
4. Beckengurtführung	9. Neugeboreneinsatz
5. Stützbein	10. Schultergurtführung

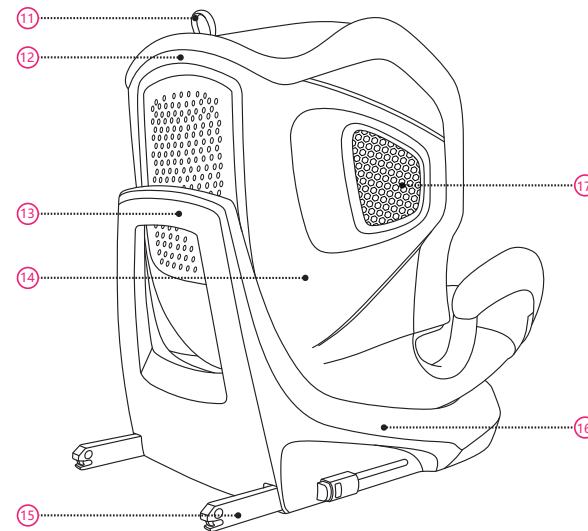

11. Kopfstützenverstellring	15. ISOFIX-Konnektoren
12. Rückenlehne	16. Basis
13. Rückprallbügel	17. SIP(Seitenaufprallschutz)
14. Schale	

## 2 EINLEITUNG

Vielen Dank, dass Sie sich für den RECARO XENON 1 entschieden haben, um die sichere Reise Ihres Kindes zu gewährleisten. Der Sitz wurde gemäß UNECE R.129, den verbesserten Kinderrückhaltesystemen, entworfen, getestet und zertifiziert. Das Siegel der Genehmigung befindet sich auf der Rückseite der Sitzbasis. Der XENON 1 ist als Kindersitz für ein Kind mit einer Größe von 40 - 125 cm zugelassen, von der Geburt bis ungefähr zum 7. Lebensjahr. Es handelt sich um einen universellen Kindersitz, der in die meisten, aber nicht alle Fahrzeuge passt. Bitte schlagen Sie im Handbuch Ihres Fahrzeugs nach. Es ist wichtig, dass Sie diese Bedienungsanleitung LESEN, BEVOR Sie den Kindersitz installieren. Eine falsche Installation und/oder falsche Verwendung des Sitzes könnten Ihr Kind gefährden. Bitte bewahren Sie Ihre bevorzugte Sprachversion dieser Bedienungsanleitung in der Tasche hinter dem Kopfstützenbezug auf, damit Benutzer jederzeit darauf zugreifen können.

Körpergröße	Einbau	Fahrtrichtung	Sicherung
40-105 cm	ISOFIX und Stützbein	Rückwärts	5-Punkt-Gurtsystem, max. Kindergewicht 21 kg
76-105 cm und ≥15 Monate	ISOFIX und Stützbein	Vorwärts	5-Punkt-Gurtsystem, max. Kindergewicht 21 kg
100-125 cm	ISOFIX + Erwachsenen-3-Punkt-Gurt	Vorwärts	3-Punkt-Gurt

Die folgenden Symbole werden in dieser Bedienungsanleitung verwendet:

**GEFAHR** GEFAHR weist auf eine gefährliche Situation hin, die, wenn sie nicht vermieden wird, zu Tod oder schweren Verletzungen führt.

**WARNUNG** WARNUNG weist auf eine gefährliche Situation hin, die, wenn sie nicht vermieden wird, zu Tod oder schweren Verletzungen führen kann.

**VORSICHT** VORSICHT weist auf eine gefährliche Situation hin, die, wenn sie nicht vermieden wird, zu leichten oder mittelschweren Verletzungen führen kann.

### ALLGEMEINE SICHERHEITSHINWEISE

**GEFAHR**

- RECARO XENON 1 ist mit universellen Sitzpositionen in Fahrzeugen kompatibel. Für geeignete Positionen in Ihrem Fahrzeug lesen Sie bitte das Handbuch Ihres Fahrzeugs.
- Der Kindersitz kann nur auf Fahrzeugsitzen mit ISOFIX-Verankerungspunkten verwendet werden. Bitte beachten Sie das Handbuch Ihres Fahrzeugs.

- Der Kindersitz darf nicht rückwärts auf einem Fahrzeugsitz mit aktivem Airbag verwendet werden. Ein aktiver Airbag kann schwere Verletzungen bei einem Kind im rückwärtsgerichteten Kindersitz verursachen. Der Kindersitz muss auf einem Fahrzeugsitz ohne aktiven Airbag oder mit deaktiviertem Airbag installiert werden.
- Verwenden Sie immer den Neugeboreneinsatz, bis Ihr Kind eine Größe von über 75 cm erreicht hat.
- Verwenden Sie den 5-Punkt-Gurt immer, wenn Ihr Kind kleiner als 100 cm, maximal 105 cm oder 21 kg Körpergewicht ist. Wenn Ihr Kind über diese Grenzen ist, verwenden Sie immer den 3-Punkt-Sicherheitsgurt des Fahrzeugs.
- Wenn das Kind durch den 3-Punkt-Gurt des Fahrzeugs gesichert werden soll, muss der Kindersitz auf Fahrzeugsitzen installiert werden, die nach UN ECE-Verordnung Nr.16 oder gleichwertigen Normen zugelassen sind. Bitte überprüfen Sie das Handbuch Ihres Fahrzeugs.
- Wenn das Kind größer als 125 cm ist oder die Schultern des Kindes die höchste Position der Schultergurtführungen überschreiten, muss das Kind auf einen Sitz umsteigen, der für größere Kinder geeignet ist.
- Das Stützbein ist für den Transport im Sitzsockel eingeschlossen und sollte sich automatisch entfalten, wenn der Kindersitz aus seinem Karton genommen wird. Stellen Sie sicher, dass das Stützbein fest auf dem Fahrzeugboden eingerastet ist, wenn Ihr Kind mit dem 5-Punkt-Gurt gesichert ist. Achten Sie darauf, das Stützbein zu lösen und wieder im Sitzsockel zu verstauen, wenn Ihr Kind mit dem 3-Punkt-Gurt gesichert ist.

Alle Insassen sollen darüber informiert werden, wie sie Ihr Kind im Notfall befreien können.

### WARNING

- Verwendung auf dem Rücksitz: Schieben Sie den Vordersitz weit genug nach vorne, damit die Füße des Kindes nicht die Rückenlehne des Vordersitzes erreichen können, da dies sicherer ist.
- Bitte entsorgen Sie Ihren Kindersitz im Falle eines Fahrzeug- und/oder heftigen Zusammenstoßes, da der Sitz beschädigt sein könnte, aber die Schäden möglicherweise nicht sofort sichtbar sind.
- XENON 1 verfügt über Knauchstrukturen, um Kollisionsenergie in seinem SIP-System zu absorbieren. Nach einer seitlichen Kollision können die Strukturen ohne äußere Anzeichen geknautcht worden sein. Bitte entsorgen Sie Ihren Kindersitz nach einem Fahrzeug- und/oder heftigen Zusammenstoß.
- Verwenden Sie keine Schmiermittel, modifizieren Sie nichts und fügen Sie nichts zu Ihrem Kindersitz hinzu, da dies ernsthaft die Schutzwirkung für Ihr Kind beeinträchtigen könnte.
- Verwenden Sie keine aggressiven Reinigungsmittel, die das Material des Kindersitzes beschädigen könnten.

- Der Kindersitz muss regelmäßig überprüft werden, um sicherzustellen, dass alle Teile ordnungsgemäß funktionieren und frei von Schäden sind.
- Der Kindersitz muss mit den ISOFIX-Konnektoren im Fahrzeug gesichert werden, auch wenn kein Kind transportiert wird.
- Lassen Sie Ihr Kind niemals unbeaufsichtigt im Kindersitz.
- Stellen Sie sicher, dass Gepäck und andere Gegenstände ordnungsgemäß gesichert sind. Nicht gesichertes Gepäck kann im Falle eines Unfalls schwere Verletzungen bei Kindern und Erwachsenen verursachen.
- RECARO rät davon ab, gebrauchte Kindersitze zu kaufen oder zu verkaufen.
- Entfernen Sie den 5-Punkt-Gurt, nachdem Ihr Kind groß genug ist, um mit dem 3-Punkt-Gurt gesichert zu werden.

### CAUTION

- Setzen Sie den Kindersitz nicht intensiver direkter Sonneneinstrahlung aus. Ein zu heißer Kindersitz könnte dem Kind schaden.
- Die starren Teile und Kunststoffteile des Kindersitzes müssen so angeordnet und installiert sein, dass sie während des täglichen Gebrauchs des Fahrzeugs nicht von einem beweglichen Sitz oder einer Fahrzeugtür eingeschlossen werden können.
- Die Fahrzeugsitze können Anzeichen von Verschleiß aufweisen, wenn ein Kindersitz verwendet wird. Um dies zu vermeiden, können Autositzschoner verwendet werden.
- NICHT für den Gebrauch zu Hause verwenden. Der Sitz ist nicht für den Heimgebrauch konzipiert und kann nur im Fahrzeug verwendet werden.
- Achten Sie darauf, Ihre Finger zu schützen, wenn Sie den Kindersitz bedienen. Bei Unsicherheiten konsultieren Sie entweder den Hersteller des Kindersitzes oder den Händler.

## 3 EINBAU

XENON 1 muss auf Fahrzeugsitzen installiert werden, indem die ISOFIX-Konnektoren an den ISOFIX-Verankerungspunkten des Fahrzeugs eingerastet werden. Beim Einbau mit ISOFIX und Stützbein ist er für ein Kind von 40 bis 105 cm Größe vorgesehen, und das Kind muss mit einem 5-Punkt-Gurt gesichert sein. Beim Einbau mit ISOFIX und OHNE Stützbein ist er für ein Kind von 100 bis 125 cm Größe vorgesehen, und das Kind muss mit dem 3-Punkt-Gurt des Fahrzeugs gesichert sein. Der Sitz ist mit universellen Sitzpositionen in Fahrzeugen kompatibel. Für geeignete Positionen im Fahrzeug konsultieren Sie bitte das Handbuch Ihres Fahrzeugs.

Körpergröße	EINBAU
40-75 cm	ISOFIX und Stützbein
76-105 cm und ≥15 Monate	ISOFIX und Stützbein
100-125 cm	ISOFIX + Erwachsenen-3-Punkt-Gurt

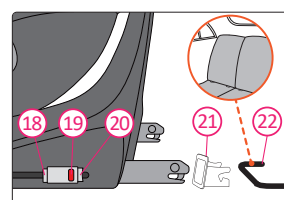

ISOFIX-Freigabetaste A (18)  
ISOFIX-Anzeige (19)  
ISOFIX-Freigabetaste B (20)  
ISOFIX-Einführhilfen (21)  
ISOFIX-Verankerungspunkte (22)

### VORBEREITUNG

**WARNUNG** Bitte stellen Sie sicher, dass der Fahrzeugsitz, auf dem der Kindersitz installiert ist, in aufrechter Position ist, wenn der Fahrzeugsitz verstellbar ist.

**Optional.** Setzen Sie die ISOFIX-Einführhilfen (21) an den ISOFIX-Verankerungspunkten (22) des Fahrzeugs ein.

**VORSICHT** Die Verwendung der ISOFIX-Einführhilfen zur Unterstützung bei der Installation des Kindersitzes ist optional, wird jedoch empfohlen. Sie helfen, Schäden am Fahrzeugsitz zu vermeiden. Wenn Sie den Fahrzeugsitz zusammenklappen möchten, entfernen Sie die ISOFIX-Einführhilfen, bevor Sie dies tun.

**VORSICHT** Bei einigen Fahrzeugmodellen kann der Fahrzeugsitz über eingebaute ISOFIX-Führungen verfügen, sodass die ISOFIX-Einführhilfen nicht verwendet werden können.

**VORSICHT** Klappen Sie das Stützbein vor der Installation zusammen, wenn Ihr Kind mit dem 3-Punkt-Gurt gesichert werden soll.

### EINBAU STARTEN

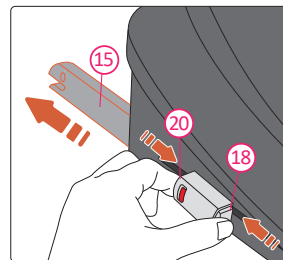

1. Um den ISOFIX-Konnektor zu lösen, drücken und halten Sie beide ISOFIX-Freigabetasten A (18) und ISOFIX-Freigabetaste B (20) und drücken Sie dann den ISOFIX-Konnektor (15) vollständig aus der Sitzbasis heraus. Tun Sie dies auf beiden Seiten..

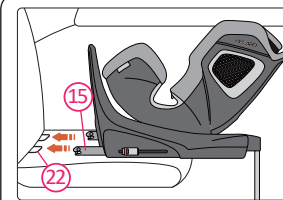

2. Setzen Sie den Kindersitz auf den Fahrzeugsitz und richten Sie beide ISOFIX-Konnektoren (15) aus (22) auf die ISOFIX-Verankerungspunkte im Fahrzeugsitz.



3. Drücken Sie einen ISOFIX-Konnektor, um ihn mit dem ISOFIX-Verankerungspunkt zu verbinden, wobei ein Klickgeräusch zu hören ist. Wiederholen Sie die Aktion auf der anderen Seite, um beide ISOFIX-Konnektoren zu verbinden.

**GEFAHR** Überprüfen Sie die ISOFIX-Anzeigen auf beiden Seiten. Nur wenn beide grün anzeigen, sind die ISOFIX-Konnektoren sicher verriegelt.

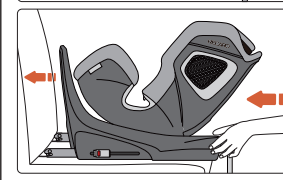

4. Drücken Sie den Kindersitz fest gegen die Rückenlehne des Fahrzeugsitzes, so weit wie möglich, bis er an der Rückenlehne des Fahrzeugsitzes anliegt.

**GEFAHR** Bitte überprüfen Sie, ob der Kindersitz sicher mit dem Fahrzeug verbunden ist, indem Sie versuchen, ihn auf beiden Seiten herauszuziehen.



### A. EINBAU MIT ISOFIX UND STÜTZBEIN

Wenn der Kindersitz mit ISOFIX und Stützbein installiert ist, ist er für ein Kind von 40 bis 105 cm Größe vorgesehen, und das Kind muss mit einem 5-Punkt-Gurt gesichert sein. Verwenden Sie ihn nur rückwärtsgerichtet, wenn Ihr Kind jünger als 15 Monate ist. Verwenden Sie ihn entweder rückwärts- oder vorwärtsgerichtet, wenn Ihr Kind über 15 Monate alt und mindestens 76 cm groß ist.

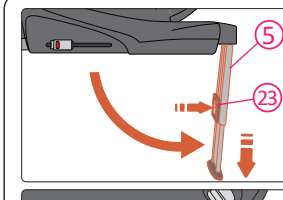

5. Stellen Sie sicher, dass das Stützbein (5) in der geradesten Position zur Sitzbasis steht. Drücken Sie die Freigabetaste für (23) das Stützbein, um das Stützbein zu verlängern, bis sein unteres Ende fest den Fahrzeugboden berührt.

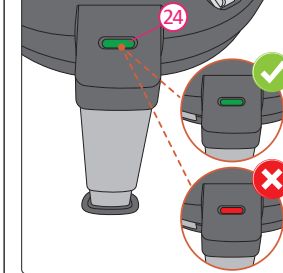

**GEFAHR** Überprüfen Sie die Anzeige für (24) das Stützbein oben am Stützbein. Nur wenn sie grün anzeigt, ist das Stützbein fest installiert.

**GEFAHR** Das Stützbein muss fest auf dem Fahrzeugboden installiert sein und darf keine anderen Gegenstände im Fahrzeug berühren. Die Länge des Stützbeins darf den Kindersitz nicht nach oben heben und vom Fahrzeugsitz abheben.

### B. EINBAU MIT ISOFIX UND 3-PUNKT-GURT

Wenn der Kindersitz mit ISOFIX und Sicherheitsgurt installiert ist, ist er für ein Kind von 100 bis 125 cm Größe vorgesehen, und das Kind muss mit dem 3-Punkt-Sicherheitsgurt des Fahrzeugs gesichert sein. Verwenden Sie ihn nur vorwärtsgerichtet.

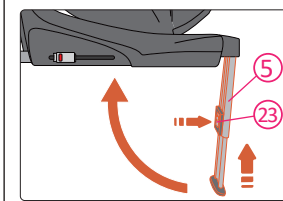

5. In dieser Einstellung das Stützbein (5) nicht verwenden. Vor dem Einbau die Freigabetaste für (23) das Stützbein gedrückt halten und das Stützbein von Hand auf die kürzeste Position verkürzen. Dann das Stützbein zusammenklappen und im Sitzsockel verstauen.



6. Schließen Sie Teil B von Abschnitt 8 'Sichern des Kindes' ab, indem Sie Ihr Kind und den Kindersitz mit dem 3-Punkt-Gurt sichern.

**WARNUNG** Stellen Sie sicher, dass die Rückenlehne des Kindersitzes fest gegen die Rückenlehne des Fahrzeugsitzes liegt und dass die Kopfstütze des Fahrzeugsitzes den Kindersitz nicht wegschiebt. Sie können die Kopfstütze des Fahrzeugsitzes in die höchste Position einstellen oder sogar entfernen, wenn dies erforderlich ist.

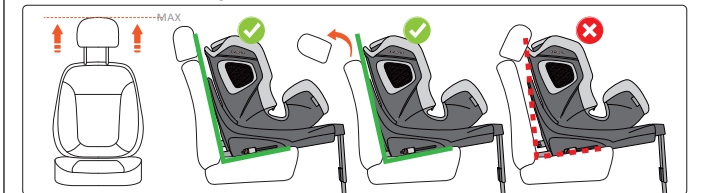

## 4 KINDERSITZDREHUNG

Der XENON 1 verfügt über eine Sitzschale, die sich auf der Basis des Kindersitzes um 360 Grad drehen kann. Wenn Ihr Kind nicht größer als 76 cm ist oder jünger als 15 Monate ist, sichern Sie Ihr Kind immer rückwärts gerichtet. Wenn Ihr Kind zwischen 76 und 105 cm groß ist, sichern Sie Ihr Kind entweder rückwärts oder vorwärts gerichtet. Nachdem Ihr Kind größer als 105 cm ist, verwenden Sie den Sitz ausschließlich vorwärts gerichtet.

Körpergröße	Fahrtrichtung
40-105 cm	Rückwärts
76-105 cm und ≥15 Monate	Vorwärts
100-125 cm	Vorwärts

**GEFAHR** Der Kindersitz darf nur aus Gründen der leichten Zugänglichkeit in seitliche Richtung (zum Beispiel zur Fahrzeugtür) gedreht werden, aber transportieren Sie Ihr Kind niemals auf diese Weise.

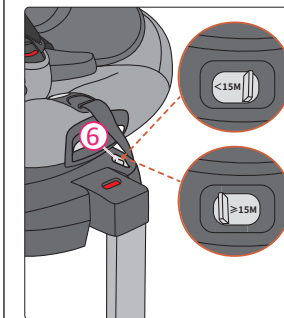

Der Kindersitz ist mit einem Altersbegrenzer ausgestattet (6). Die Verwendung besteht darin, den Missbrauch des Drehungssystems zu verhindern, indem die vorwärtsgewandte Richtung vor Vollendung des 15. Lebensmonats des Kindes ausgeschlossen wird. Der Altersbegrenzer hat 2 Positionen, für ein Alter unter und über 15 Monaten. Bitte schieben Sie ihn entsprechend dem Alter Ihres Kindes. Wenn Ihr Kind unter 15 Monaten ist, kann die Schale in rückwärts- und seitliche Richtungen gedreht werden und blockiert die vorwärts- und seitliche Richtungen. Wenn Ihr Kind über 15 Monate alt ist, stehen alle Drehrichtungen zur Verfügung.

**GEFAHR** Verwenden Sie die vorwärts- und seitliche Richtungen nicht, bevor Ihr Kind 15 Monate alt ist.



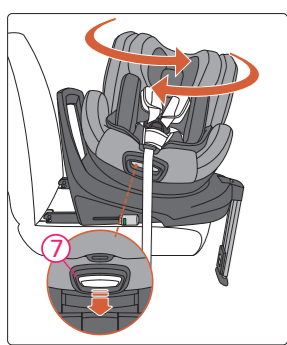

Ziehen Sie den Drehfreigabe-Griff (7), um die Sitzschale aus ihrer verriegelten Position zu lösen. Jetzt können Sie die Schale drehen. Die Schale hat 2 verriegelte Positionen, vorwärtsgerichtet und rückwärtsgerichtet. Wenn die Schale in eine verriegelte Position bewegt wird, verriegelt sie sich automatisch mit einem Klickgeräusch, und die Drehfreigabetaaste kehrt in die Basis zurück. Die Schale hat auch zwei seitliche Zwischenstoppositionen (unverriegelt), damit das Kind leicht in den Sitz gesetzt oder herausgenommen werden kann.

**GEFAHR** Wenn die Schale ordnungsgemäß verriegelt ist, wird der Drehfreigabe-Griff wieder in die Basis zurückkehren und die rote Farbanzeige muss verdeckt sein. Wenn Rot am Griff zu sehen ist, beginnen Sie nicht Ihre Reise.

**GEFAHR** Versuchen Sie, die Sitzschale vor jeder Fahrt zu drehen, um sicherzustellen, dass sie verriegelt ist, bevor Sie sie losfahren.

**GEFAHR** Reisen Sie nicht, wenn der Kindersitz weder in vorwärtsgerichteter noch in rückwärtsgerichteter Richtung verriegelt ist. Das seitliche Ausrichten ist für Reisen nicht erlaubt.

## 5 NEIGUNG EINSTELLEN

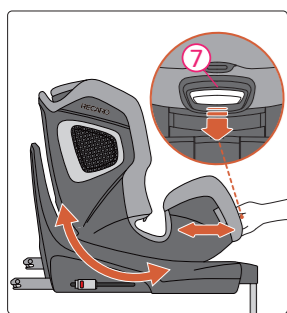

Der XENON 1 hat 3 Neigungspositionen in vorwärtsgerichteter Richtung und 3 Neigungspositionen in rückwärtsgerichteter Richtung. Um die Neigungsposition einzustellen, ziehen Sie den Neigungsverstellgriff (7) und schieben Sie die Sitzschale, indem Sie sie vorwärts und rückwärts gegen die Basis drücken und ziehen.

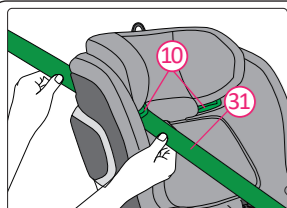

4. Leiten Sie den Schultergurtabschnitt (31) in die grüne Schultergurtführung (10) unter der Kopfstütze, bis er vollständig in der Schultergurtführung liegt. Überprüfen Sie, dass der Schultergurtabschnitt nicht verdreht ist.



**GEFAHR** Überprüfen Sie, dass der Schultergurtabschnitt (31) über das Schlüsselbein Ihres Kindes verläuft und nicht über den Hals.

**GEFAHR** Überprüfen Sie, dass sowohl der Schultergurtabschnitt (31) als auch der Beckengurtabschnitt (32) fest durch die Beckengurtführung (4) verlaufen.

5. Entfernen Sie den Spielraum des 3-Punkt-Gurts, damit er das Kind fest sichert. Ziehen Sie zuerst den Schultergurtabschnitt (31), der den Körper des Kindes überquert, um den Spielraum aus dem Beckengurtabschnitt (32) zu entfernen. Ziehen Sie dann den Schultergurtabschnitt über dem Kindersitz, um den verbleibenden Spielraum zu entfernen.

**GEFAHR** Sichern Sie Ihr Kind oder den Kindersitz niemals mit einem 2-Punkt-Gurt, da dies bei einem Unfall zu schweren Verletzungen oder zum Tod führen kann.

## 6 NEUGEBORENENEINSATZ

Körpergröße	Neugeboreneneinsatz
40-75 cm	Ja
76-105 cm und ≥15 Monate	Nein
100-125 cm	Nein

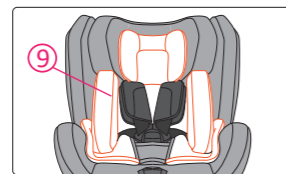

Verwenden Sie immer den Neugeboreneneinsatz (9), wenn das Kind nicht größer als 75 cm ist.

## 7 KOPFSTÜTZENVERSTELLUNG

**WARNUNG** Die Kopfstütze (1) des Kindersitzes muss so eingestellt werden, dass die Schultergurtführungen (10) knapp über den Schultern des Kindes liegen.

**VORSICHT** Wenn das Kind wächst, muss die Kopfstütze (1) des Kindersitzes von Zeit zu Zeit angepasst werden.

**VORSICHT** Wenn der 5-Punkt-Gurt angelegt ist, kann er verhindern, dass die Kopfstütze auf höhere Positionen eingestellt wird. In diesem Fall lösen Sie zuerst den 5-Punkt-Gurt.

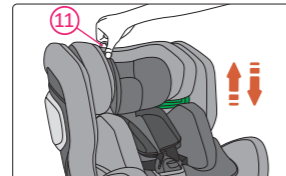

Ziehen Sie den Verstellgriff der Kopfstütze (11) auf der Rückseite der Kopfstütze heraus und halten Sie ihn, um die Kopfstütze freizugeben. Bewegen Sie die Kopfstütze auf die richtige Höhe, wobei die Schultergurtführungen knapp über den Schultern des Kindes liegen. Lassen Sie dann den Ring los, um die Höhe der Kopfstütze wieder zu verriegeln.

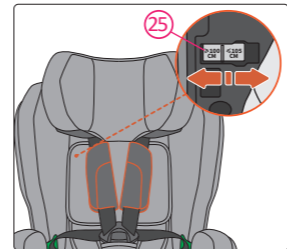
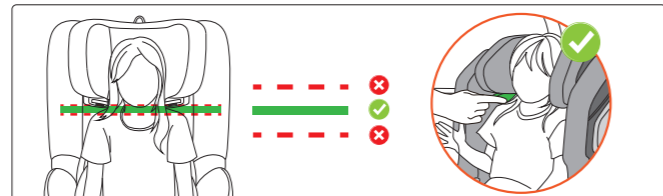

Dieses Produkt ist mit einem Höhenbegrenzer für die Kopfstütze ausgestattet (25) (befindet sich unter dem Stoffbezug, der durch die orange gestrichelte Linie angezeigt wird), um falsche Einstellungen der Kopfstützenhöhe entsprechend der Körpergröße des Kindes zu verhindern. Der Höhenbegrenzer für die Kopfstütze hat zwei Einstellungen: eine für Höhen von 100 cm oder mehr und eine für Höhen von 105 cm oder weniger. Bitte stellen Sie den Höhenbegrenzer der Kopfstütze gemäß der Körpergröße Ihres Kindes ein.

## 8 SICHERUNG DES KINDES

Körpergröße	Sicherung
40-105 cm	5-Punkt-Gurtsystem, max. Kindergewicht 21 kg
76-105 cm und ≥15 Monate	5-Punkt-Gurtsystem, max. Kindergewicht 21 kg
100-125 cm	3-Punkt-Gurt

### A. IHR KIND MIT DEM 5-PUNKT-GURT SICHERN

Ihr Kind mit einer Größe zwischen 40 und 105 cm kann mit dem 5-Punkt-Gurt gesichert werden. Verwenden Sie den 5-Punkt-Gurt nicht, wenn Ihr Kind mehr als 21 kg wiegt. Verwenden Sie stattdessen den 3-Punkt-Gurt des Fahrzeugs.

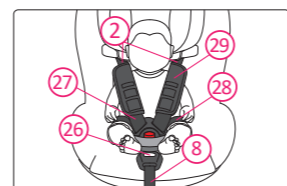

5-Punkt-Gurt (2)  
Schultergurt (26)  
Gurtverstellknopf (27)  
Beckengurt (28)  
Brustpolster (29)  
Versteller für den 5-Punkt-Gurt (8)

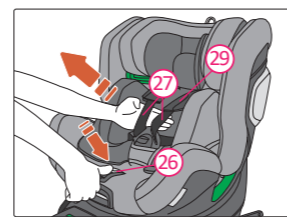

1. Drücken Sie die Gurtverstell-Taste (27) nach unten und ziehen Sie den Schultergurt (26) so weit wie möglich zu sich heran. Stellen Sie sicher, dass Sie den Schultergurt von unterhalb der Brustpolster (29) ziehen, wie gezeigt.

**VORSICHT** Um das Kind zu lösen, schnallen Sie den 3-Punkt-Gurt ab und führen Sie den Gurt aus den Beckengurtführungen heraus.

NACHDEM SIE IHR KIND GESICHERT HABEN, ÜBERPRÜFEN SIE BITTE VOR DEM LOSFAHREN:

- Der Beckengurtabschnitt befindet sich fest in den Beckengurtführungen auf beiden Seiten der Sitzschale.
- Der Schultergurtabschnitt verläuft fest in der Beckengurtführung auf einer Seite und in der Schultergurtführung auf der anderen Seite.
- Der gesamte 3-Punkt-Gurt ist straff und nicht verdreht. Das Sicherheitsgurtschloss darf nicht in der Beckengurtführung eingeklemmt sein.

## 9 5-PUNKT-GURT ENTFERNEN

Körpergröße	Sicherung
100-125 cm	3-Punkt-Gurt

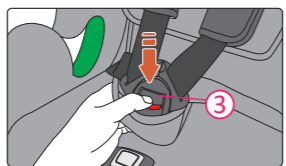

1. Drehen Sie den Kindersitz in die vorwärtsgerichtete Richtung. Drücken Sie die rote Taste am Gurtschloss (3) und öffnen Sie den Gurt.

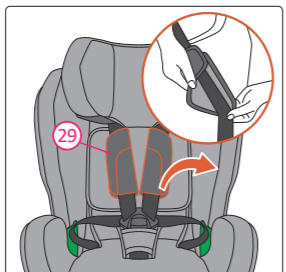

2. Öffnen Sie die Brustpolster (29) seitlich. Lösen Sie die Brustpolster von den Gurten. Verstecken Sie die Gurte hinter der Kopfstützenabdeckung. Bewahren Sie bitte die abgenommenen Brustpolster auf.

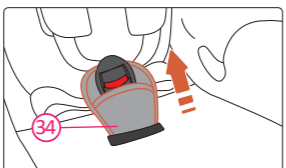

3. Ziehen Sie das Schrittpolster (34) heraus und entfernen Sie es vom Gurtschloss. Bewahren Sie bitte das entfernte Schrittpolster auf.

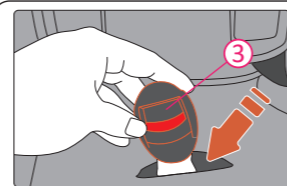

4. Verstecken Sie das Gurtschloss (3) im Inneren der Sitzschale des Kindersitzes, unter der Abdeckung. Es gibt dort ein Staufach im Sitzbereich der Schale.

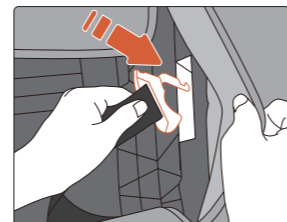

5. Verstecken Sie den Schultergurt und den Beckengurt in den Seitenteilen der Schale, hinter der Abdeckung des Kindersitzes. Es gibt einen reservierten Platz für sie in den Seitenteilen der Schale.

**VORSICHT** Nach dem Entfernen des 5-Punkt-Gurts, setzen Sie den Sitzbezug wieder ein und überprüfen Sie, ob das Sitzen für Ihr Kind bequem ist. Um den 5-Punkt-Gurt wieder einzubauen, folgen Sie den Schritten in umgekehrter Reihenfolge und Richtung.

## 10 ENTRIEGELUNG

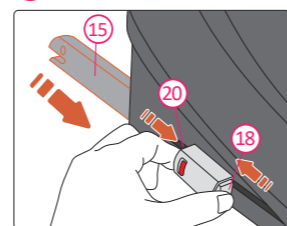

Während Sie sowohl die ISOFIX-Freigabetaaste A (18) als auch die ISOFIX-Freigabetaaste B (20) gedrückt halten, schieben Sie den ISOFIX-Konnetektor (15) in die Basis des Kindersitzes. Dies sollte auf beiden Seiten des Kindersitzes erfolgen.

## 11 PFLEGE UND WARTUNG



Sie möchten möglicherweise von Zeit zu Zeit den Bezug des Kindersitzes entfernen und waschen. Bitte tun Sie dies mit einem milden Reinigungsmittel im Feinwaschgang der Waschmaschine (≤30°). Beachten Sie bitte das Waschetikett des Bezugs. Die Kunststoffteile können mit mildem Seifenwasser gereinigt werden.

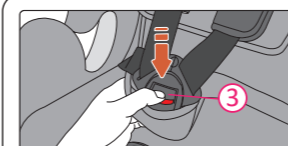

2. Drücken Sie die rote Taste auf dem 5-Punkt-Gurt-Schloss (3), um sie zu lösen.

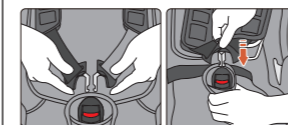

3. Setzen Sie Ihr Kind in den Kindersitz. Führen Sie den Schultergurt über die Schultern Ihres Kindes und verbinden Sie die Gurtschnallen miteinander. Klicken Sie die verbundenen Gurtschnallen in das Gurtschloss.



4. Ziehen Sie beide Schultergurte (27) an, um den Beckengurt (28) zu straffen.

**GEFAHR** Bitte überprüfen Sie, dass der Beckengurt eng anliegt, damit das Becken des Kindes fest sitzt.

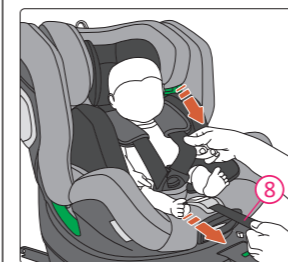

5. Ziehen Sie den 5-Punkt-Gurt-Versteller (8), bis der Gurt Ihr Kind fest sichert. Ziehen Sie anschließend beide Brustpolster vollständig nach unten.

**GEFAHR** Bitte überprüfen Sie nach dem Anziehen, dass keiner der Gurte verdreht ist.

**VORSICHT** Wenn Sie Ihr Kind lösen möchten, befolgen Sie die Schritte 1 und 2.

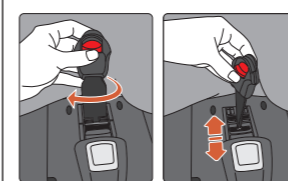

Der Fünfpunkt-Gurtverschluss dieses Produkts verfügt über eine zweistufige Einstellfunktion, die eine Auswahl basierend auf der Körpergröße Ihres Kindes ermöglicht. Heben Sie den Stoffbezug am Sitz an, drehen Sie den Gurtverschluss um 90° und passen Sie ihn nach vorne oder hinten durch die Öffnung in der Mitte der I-förmigen Struktur an.

**GEFAHR** Der Kindersitz darf nicht ohne den RECARO Sitzbezug verwendet werden.

## ENTFERNEN UND WIEDERANBRINGEN DES SITZBEZUGS

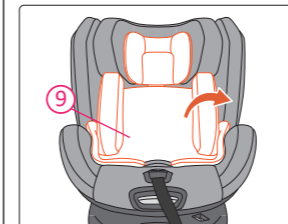

1. Stellen Sie den Kindersitz auf vorwärtsgerichtete Ausrichtung ein. Entfernen Sie den (9) Neugeboreneneinsatz.

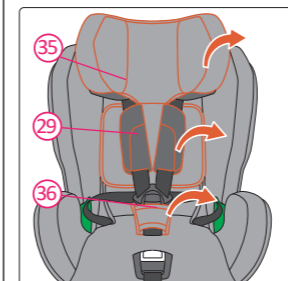

2. Entfernen Sie die Kopfstützenabdeckung (35). Lösen Sie den 5-Punkt-Gurt (29). Entfernen Sie die Brustpolster (36) und das Schrittpolster.



3. Lösen Sie die Abdeckungshaken auf beiden Seiten. Entfernen Sie dann den Bezug der Kindersitzschale.

## B. IHR KIND MIT DEM 3-PUNKT-GURT SICHERN

Ihr Kind mit einer Körpergröße zwischen 100 und 125 cm kann mit dem 3-Punkt-Sicherheitsgurt des Fahrzeugs gesichert werden.

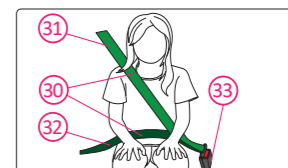

3-Punkt-Gurt (30)  
Schultergurtabschnitt (31)  
Beckengurtabschnitt (32)  
3-Punkt-Gurt-Schloss (33)

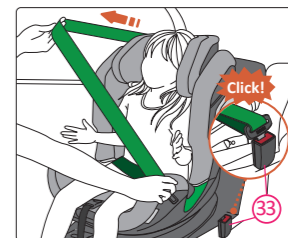

1. Setzen Sie Ihr Kind in den Kindersitz. Positionieren Sie den 3-Punkt-Gurt des Fahrzeugs vor dem Kind und verriegeln Sie den Gurt mit einem Klick im 3-Punkt-Gurt-Schloss (33).

**GEFAHR** Stellen Sie sicher, dass der 3-Punkt-Gurt nicht verdreht ist. Er sollte so eingestellt sein, dass er den Körper des Kindes fest hält.

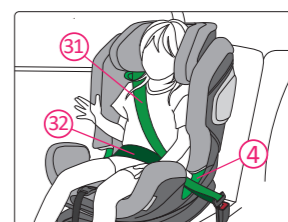

2. Platzieren Sie den Schultergurtabschnitt (31) und den Beckengurtabschnitt (32) auf der Seite des Gurtschlosses in der Beckengurtführung (4) der Sitzschale.

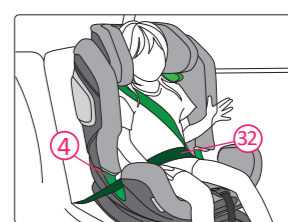

3. Platzieren Sie den Beckengurtabschnitt (32) auf der anderen Seite der Sitzschale in der Beckengurtführung (4).

**GEFAHR** Der Beckengurtabschnitt muss auf beiden Seiten so tief wie möglich über dem Becken des Kindes liegen, um den besten Schutz zu bieten.

## 12 GARANTIE

1. Die Garantie für RECARO XENON 1 beträgt 2 Jahre ab dem Datum des ursprünglichen Kaufs. Die Verwendung des Produkts sollte gemäß dieser Bedienungsanleitung erfolgen. Schäden, die durch Handlungen entgegen den Anweisungen in dieser Bedienungsanleitung verursacht wurden, führen zum Verlust der Garantie.

2. Bitte bewahren Sie Ihren Kaufnachweis sorgfältig auf, falls Sie einen Garantieanspruch geltend machen müssen.

3. Verwenden Sie niemals Dritte für Wartung, Reparatur oder Modifikationen, da dies die Garantie ungültig macht. Konsultieren Sie immer die RECARO-Händler für Ratschläge.

Bei weiteren Fragen zur Verwendung des Kindersitzes können Sie uns gerne kontaktieren:

AVOVA GmbH  
Blaubeurer Straße 71  
89077 Ulm  
Germany

T: +49 731 379941-0  
info@recaro-cs.com  
www.recaro-childsafety.com

## 13 ENTSORGUNG

Wenn Sie den Kindersitz entsorgen müssen, beachten Sie bitte die örtlichen Vorschriften zur Abfallentsorgung. Bei weiteren Fragen kontaktieren Sie bitte das kommunale Abfallmanagement oder die Verwaltung Ihrer Stadt.